



# Les équipements de la bicyclette et du cycliste

## Exercice 3

دائماً ترتدي  
خوذة  
عند ركوب  
الدراجة

Dans cette situation, quel est le ou la cycliste qui porte correctement son casque ?

- Le cycliste n°1
- La cycliste n°2
- Le cycliste n°3

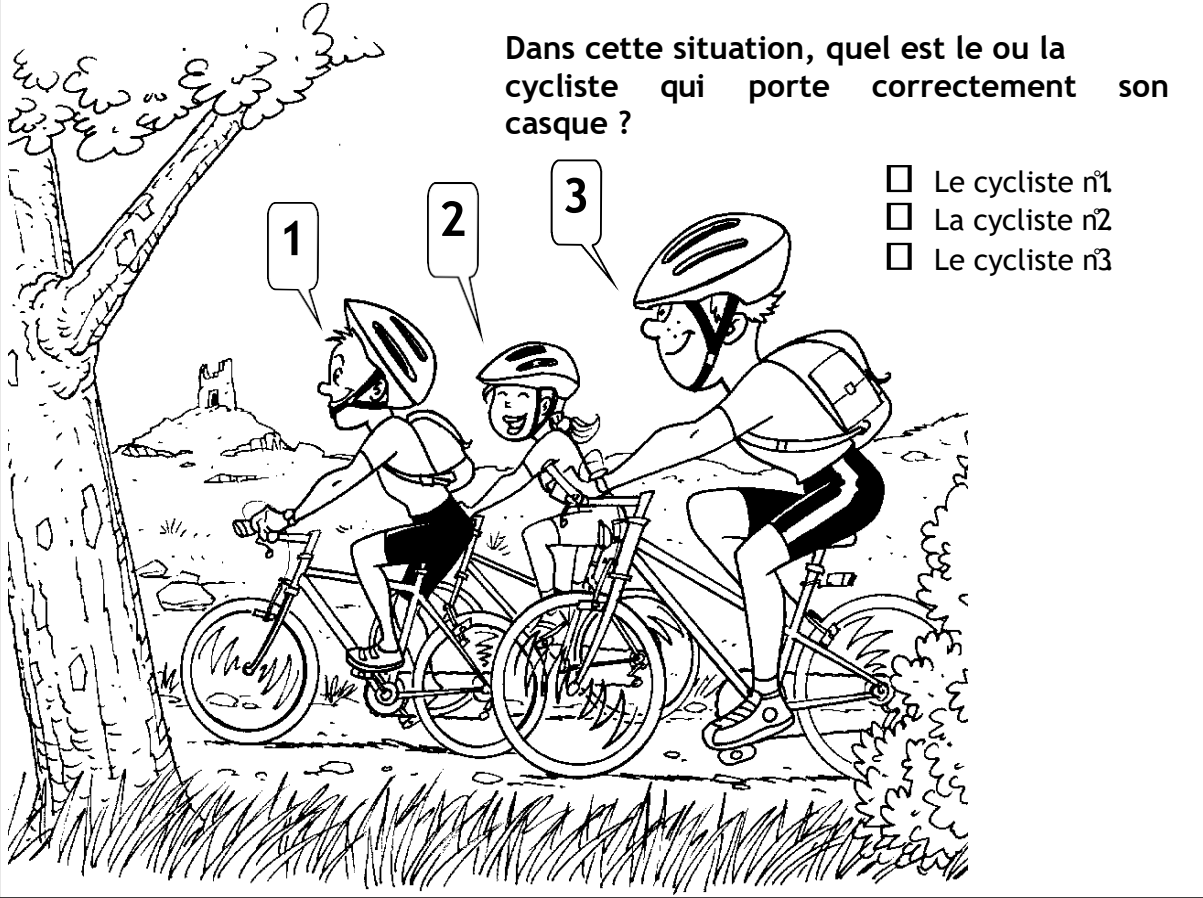

## Les équipements de la bicyclette et du cycliste - Correction

### Exercice 1

Écris dans chaque rond le bon numéro

- 1 Chaîne
- 2 Dispositif réfléchissant blanc
- 3 Dispositif réfléchissant orange visible latéralement
- 4 Dispositif réfléchissant orange visible de l'avant
- 5 Dispositif réfléchissant rouge
- 6 Feu blanc ou jaune
- 7 Feu rouge
- 8 Fourche
- 9 Guidon
- 10 Jante
- 11 Levier de frein
- 12 Manivelle
- 13 Patin de frein
- 14 Pédale
- 15 Pneumatique
- 16 Rayon
- 17 Selle
- 18 Sonnette
- 19 Tige de selle
- 20 Valve

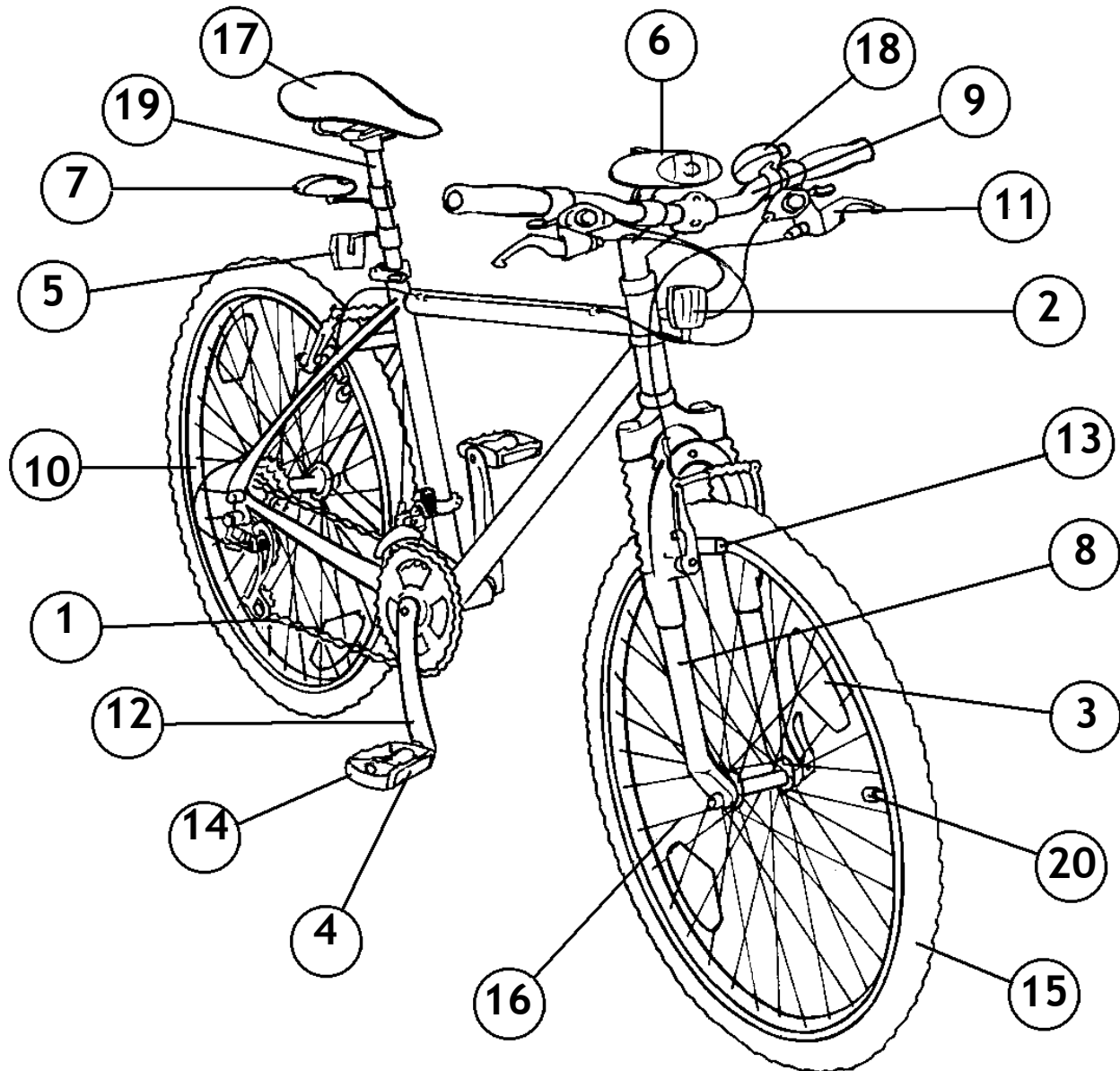

## Les équipements de la bicyclette et du cycliste - Correction

### Exercice 2

Parmi ces 4 cyclistes :

	A	B	C	D
♦ Celui qui est le plus visible la nuit, est le cycliste :	<input type="checkbox"/>	<input type="checkbox"/>	-	<input type="checkbox"/>
♦ Ceux qui ne doivent pas circuler la nuit, sont les cyclistes :	-	<input type="checkbox"/>	<input type="checkbox"/>	-
♦ Celui qui peut circuler la nuit mais pourrait se rendre plus visible, est le cycliste :	<input type="checkbox"/>	-	<input type="checkbox"/>	<input type="checkbox"/>
♦ Celui qui ne doit circuler ni de jour, ni de nuit, est le cycliste :	<input type="checkbox"/>	<input type="checkbox"/>	<input type="checkbox"/>	-

**C** : La bicyclette de ce cycliste est correctement équipée (feux et dispositifs réfléchissants) et le cycliste a du tissu rétro-réfléchissant sur son casque, son cartable, et ses chaussures.

**A-D** : Les bicyclettes de ces cyclistes ne sont pas équipées de feux avant et/ou de feux rouges arrière.

**B** : Ce cycliste aurait dû mettre du tissu rétro-réfléchissant sur son casque.

**D** : La bicyclette de ce cycliste n'a ni feux, ni dispositifs réfléchissants.

## Les équipements de la bicyclette et du cycliste - Correction

### Exercice 3

Dans cette situation, quel est le ou la cycliste qui porte correctement son casque ?

- Le cycliste n° 1.
- La cycliste n° 2.
- Le cycliste n° 3.

Le cycliste n° 1 porte son casque trop en arrière. De plus, sa jugulaire passe au dessus de son menton. Au moindre choc, il risque de perdre son casque.

La cycliste n° 2 a positionné correctement son casque sur sa tête. Les sangles forment un Y de chaque côté de son oreille.

Le cycliste n° 3 porte son casque trop en avant. Les sangles passent devant les oreilles. Là encore, il risque de perdre son casque au moindre choc.